

# CHERUBINI

tocco italiano dal 1947



## A520016 RUGIADA

TX PLUVIOMETRO RADIO  
TX RAIN-SENSOR  
TX FUNK-REGENSENSOR  
TX PLUVIOMÈTRE RADIO  
TX SENSOR DE LLUVIA

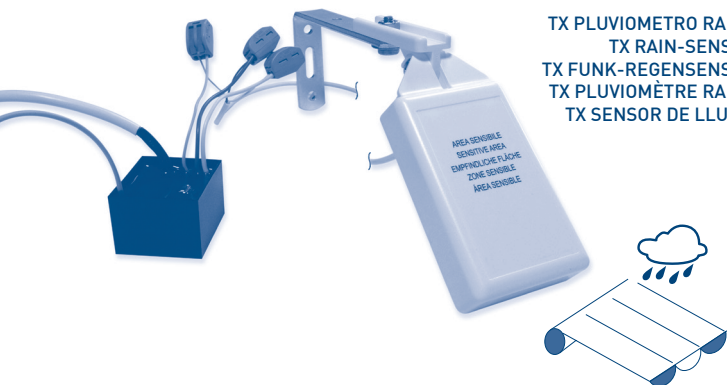

SENSORE PIOGGIA PER TENDE DA SOLE

I

RAIN SENSOR FOR AWNINGS

GB

REGENSENSOR FÜR MARKISEN

D

CAPTEUR DE PLUIE POUR STORES

F

SENSOR DE LLUVIA PARA TOLDOS

E



ISTRUZIONI - INSTRUCTIONS - EINSTELLANLEITUNGEN  
INSTRUCTIONS - INSTRUCCIONES

## TECHNISCHE EIGENSCHAFTEN

- Spannung	230 Vac
- Leistungsaufnahme	2 W
- Übertragungsfrequenz	433,92 MHz
- Decoder System	Rolling code
- Modulation	AM/ASK
- Reichweite	10-15 m
- Betriebstemperatur	-10°C +55°C (Platine) -10°C +90°C (Fühlerelement)
- Schutzgrad	IP44 (Kunststoffbehältnis)
- Abmessungen (ausgenommen Verkabelung)	80 x 80 x 40 mm (Kunststoffbehältnis) 120 x 60 x 20 mm (Fühlerelement)
- Gewicht	300 g (elektronischen) 200 g (Fühlerelement)

## GARANTIE

Die Garantiedauer beträgt 24 Monate ab dem im Innenbereich angegebenen Herstellungsdatum. Wenn das Gerät in diesem Zeitraum aufgrund einer fehlerhaften Komponente nicht korrekt funktioniert, wird diese nach Ermessen des Herstellers entweder repariert oder ausgetauscht. Die Garantie umfasst nicht die Unversehrtheit des Kunststoffbehältnisses.

## KONFORMITÄTSERKLÄRUNG

**CE** Hiermit erklärt Cherubini S.p.A., dass das Produkt den EU Richtlinien entsprechen 1999/5/EG. Der vollständige Text der EU-Konformitätserklärung ist unter der Web-Seite verfügbar: [www.cherubini.it](http://www.cherubini.it).

## SICHERHEITSVORSCHRIFTEN

- Unter Einhaltung aller Sicherheitsnormen, muss die Installation der elektrischen Anschlüsse durch geschultes Fachpersonal durchgeführt werden.
- Um Kurzschlüsse zu vermeiden, muss vom Netz aus eine automatische allpolige Trennung, mit Kontaktöffnungsweite von mindestens 3 mm vorgesehen werden.
- Die Trennvorrichtungen müssen im Stromnetz Konform der Nationalen Installationsregeln und Vorschriften vorgesehen werden.
- In der ersten Einstellphase auch die Einstellanleitungen des Motors oder des Funkempfängers zurate ziehen.
- Das Stromkabel dieses Steuergeräts darf nur vom Hersteller oder einem von diesem autorisierten Techniker durchgeführt werden.
- Das Gerät ist nicht als Spielzeug für Kinder und Erwachsene mit körperlichen Schwächen, gemindertem Bewusstsein, mangelnder Erfahrungen und Kenntnisse gedacht. Außer diese sind durch verantwortliches Sicherheitspersonal beaufsichtigt oder zur Benutzung instruiert worden.

## PRODUKTMERKMALE

Das Übertragungsgerät des Rugiada Sensors besteht aus zwei unterschiedlichen Elementen: ein Fühlerelement, das in der Lage ist, die Präsenz von Wasser auf der Oberfläche festzustellen, und eine Platine, die sich in einem Kunststoffbehältnis befindet. Die Platine ist in der Lage, einen Alarm über Funk zum Motor (oder Funkempfänger) zu übertragen. Dieser öffnet oder schließt die Markise gemäß den Einstellungen des Motors (oder Funkempfänger). Um die Markise erneut zu öffnen/zu schließen, muss dies manuell über den Handsender erfolgen.

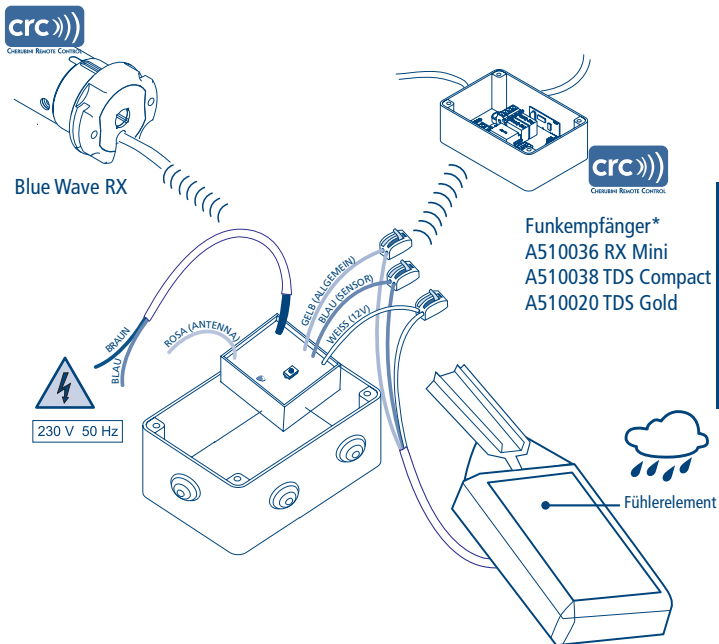

\* **Hinweis:** Das Übertragungsgerät des Rugiada Sensors ist nur mit den angegebenen Motoren und Empfangsgeräten kompatibel, die seit Januar 2014 hergestellt wurden.

# ELEKTRISCHE ANSCHLÜSSE

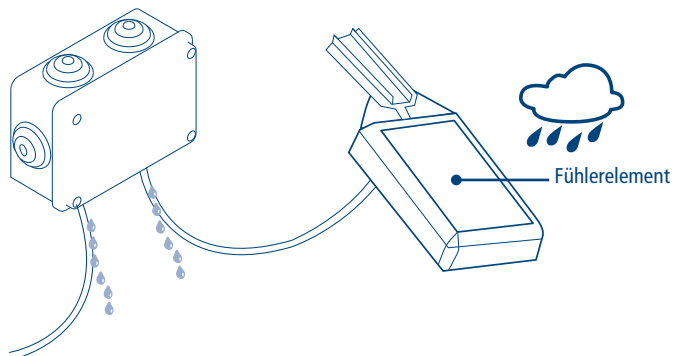
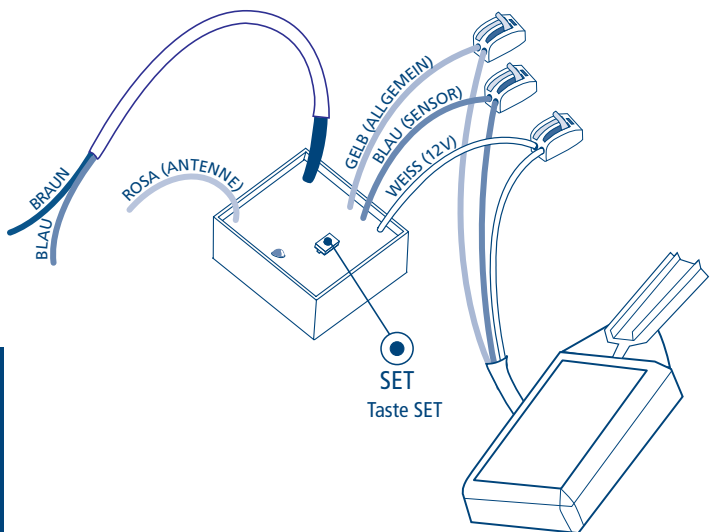

# KOMPATIBLE HANDSENDER

SKIPPER  
SKIPPER **Lux**  
SKIPPER **PLUS**  
SKIPPER **P-Lux**

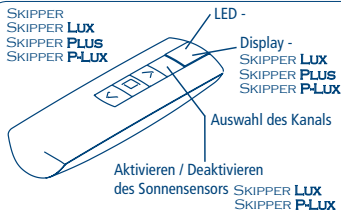

SKIPPER **LCD**  
SKIPPER **SENSO**

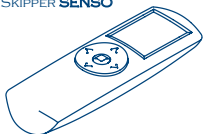

Siehe die entsprechende  
Bedienungsanleitung

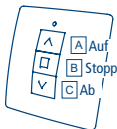

GIRO

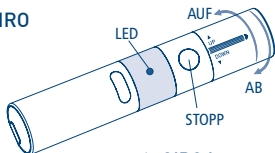

GIRO Wall

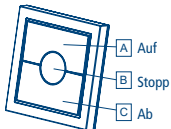

GIRO Plus

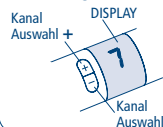

GIRO Lux

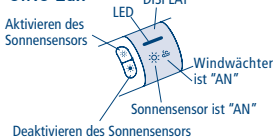

GIRO P-Lux

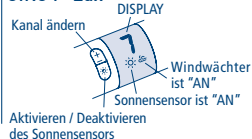

## SYMBOLERKLÄRUNG

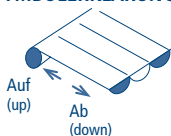

SKIPPER

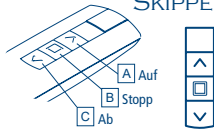

GIRO

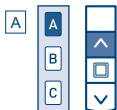
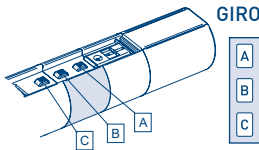

Taste A drücken

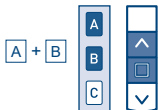

Zugleich die Tasten  
A und B drücken



Einzelne "kurze"  
Drehung in eine  
Richtung



Einzelne "längere"  
Drehung in die andere  
Richtung



Zweifache "kurze"  
Drehung des Motors



## INGABE DER BEFEHLSFOLGEN

Die meisten Befehlsfolgen entsprechen drei klar unterschiedlichen Schritten, bei deren Ende der Motor, mit unterschiedlichen Drehungen, anzeigt ob die Eingabe erfolgreich war oder misslungen ist. Hier werden die vom Motor gegebenen Signale erläutert.

Die Tasten müssen wie unten beschrieben gedrückt werden und es dürfen nicht mehr als 4 Sekunden von einem Schritt zum anderen verstreichen. Sollten mehr als 4 Sekunden verstreichen, wird die Befehlsfolge nicht akzeptiert und man muss diese wiederholen.

Beispiel einer Befehlsfolge:

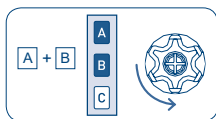

Schritt 1

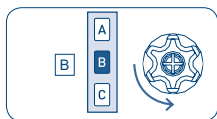

Schritt 2

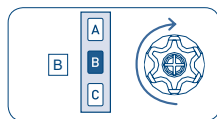

Schritt 3

Bei positiv abgeschlossener Befehlsfolge, wie auf obigem Beispiel dargestellt, kehrt der Motor nach zwei kurzen Drehungen, mit einer langen Drehung wieder auf die Startposition zurück. Zwei kurze Drehungen in eine Richtung entsprechen der langen Drehung in die entgegengesetzte Richtung. Bei unvollständiger Befehlsfolge kehrt der Motor, nach 1 oder 2 kurzen Drehungen, in die Startposition zurück.

Beispiel einer unvollständigen Befehlsfolge:

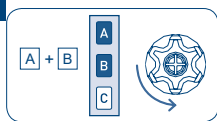

Schritt 1

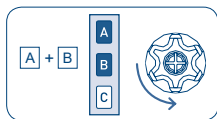

Schritt 1

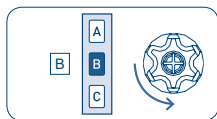

Schritt 1



## INSTALLATION

Das Übertragungsgerät des Rugiada Sensors wird mit einem Kunststoffbehältnis (IP44) geliefert, in dem sich die Funkplatine befindet. Aus dem Behältnis treten die Kabel für den Anschluss an das Fühlerelement sowie das Stromkabel aus. Um das Gerät korrekt zu installieren, müssen die im Folgenden angegebenen Anweisungen befolgt werden:

- Das Übertragungsgerät des Rugiada Sensors muss ständig an das Versorgungsnetz angeschlossen sein und weist keine Trennvorrichtung der Stromleitung (230 Vac) auf. Es ist daher Aufgabe des Installateurs, die Anlage mit einer Trennvorrichtung zu versehen. Es muss ein bipolarer Schalter installiert werden, der vor einem unbeabsichtigten Schließen geschützt ist.
- Die Befestigung der Verbindungskabel muss mittels der Montage der im Lieferumfang des Produkts inbegriffenen Kabelklemme sichergestellt werden.
- Das Übertragungsgerät des Rugiada Sensors muss während der Installation mit höchster Vorsicht behandelt werden, und es muss sichergestellt werden, dass dessen Komponenten korrekt montiert werden. Besondere Vorsicht ist beim Fühlerelement und beim Verbindungskabel geboten. Beim Schließen des Kunststoffbehältnisses muss die korrekte Ausrichtung der Kabel sichergestellt werden.
- Befestigen Sie die Wandgeräte mithilfe der im Lieferumfang des Produkts enthaltenen Schrauben und Dübel.
- Es ist sehr wichtig, den genauen Platz der Komponenten des Übertragungsgeräts des Rugiada Sensors zu ermitteln, damit das Fühlerelement dem Niederschlag mit einer Neigung von etwa 45 Grad ausgesetzt ist, um eine Ansammlung von Wasser zu vermeiden.

Positionierung des Regensensors

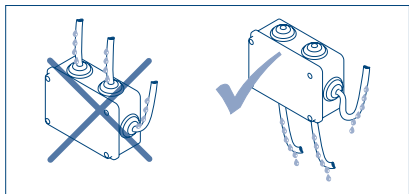
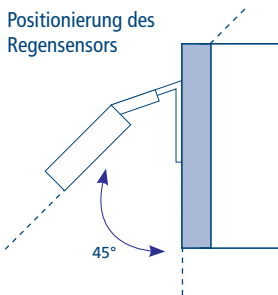

- Die Oberfläche des Fühlerelements darf nicht angemalt oder lackiert werden.
- Alle Arbeiten, die das Öffnen des Kunststoffbehältnisses erfordern (Installation, Programmierung, Reparatur usw.), dürfen ausschließlich von qualifiziertem Personal durchgeführt werden.
- Installieren Sie das Kunststoffbehältnis mit der Platine in der Nähe des Motors oder des Empfangsgeräts, sodass die Entfernung zum Funksignal verringert wird.

## ERSTMALIGE INBETRIEBNAHME

- Schließen Sie das Empfangsgerät des Rugiada Sensors an das Stromnetz an.
- Öffnen Sie die Markise vollständig und führen Sie anschließend die Speicherung durch.

## EINPROGRAMMIERUNG DER EMPFANGSGERÄT DES RUGIADA SENSORS

Um die Empfangsgerät mit dem Motor in Verbindung zu bringen, muss ein bereits eingestellter Handsender benutzt werden. Zur Einstellung geht man wie folgt vor:

Tn: Eingestellter Handsender

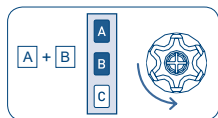

Tn

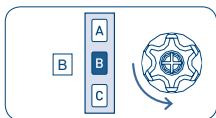

Tn



2 Sek

Hinweis: Um die korrekte Speicherung zu prüfen, drücken Sie erneut kurz die Taste SET. Die Markise wird etwa zur Hälfte ausfahren. Öffnen Sie die Markise nach der Prüfung erneut.

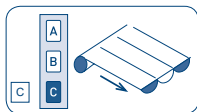
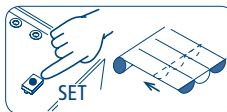

## BETRIEB

Bei Regen sendet das Empfangsgerät des Rugiada Sensors ein Alarmsignal an den Motor. Gemäß den werkseitigen Einstellungen reagieren die Funkempfänger von Cherubini mit einem Schließbefehl auf ein Alarmsignal. Um diese Einstellungen zu ändern, gehen Sie wie folgt vor:

### AKTIVIERUNG DER ÖFFNUNGS IM FALL EINES REGENALARMS

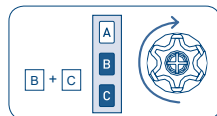
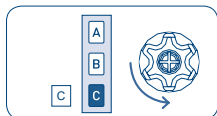
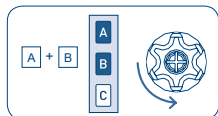

2 Sek

### WIEDERHERSTELLEN DER SCHLIESSBEWEGUNG IM FALL EINES REGENALARMS

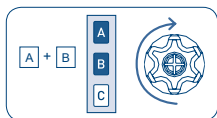
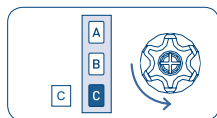
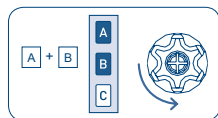

2 Sek



## TEST UND BETRIEB

Sobald das Empfangsgerät des Rugiada Sensors aktiviert ist, ist das Fühlerelement bereit zur Ermittlung des Alarmzustandes. Durch Drücken der Taste SET arbeitet das Gerät drei Minuten lang im „Testmodus“, während sich die Markise im Fall eines Alarms schließt/öffnet. Sobald sie wieder geöffnet/geschlossen ist, ist es möglich, sofort einen weiteren Alarm auszulösen. Der Sensor kann auch aktiviert werden, indem die Hand auf das Fühlerelement gelegt wird.

## LÖSCHUNG DER EMPFANGSGERÄT DES RUGIADA SENSORS

Zur Löschung der Verbindung der Funkempfänger zum Motor, muss ein bereits eingestellter Handsender benutzt werden. Zur Löschung geht man wie folgt vor:

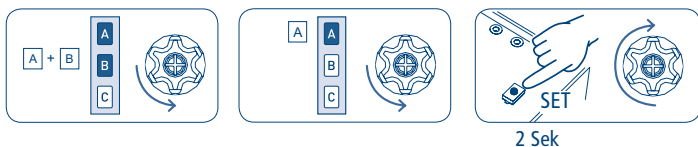

## WARTUNG

Das Empfangsgerät des Rugiada Sensors erfordert keine besonderen Wartungsarbeiten. Die Rückstände, die sich an der Oberfläche des Sensors ablagern, schränken jedoch dessen Empfindlichkeit ein. Es wird daher empfohlen, ihn ein oder zwei Mal pro Jahr mit einem feuchten Tuch zu reinigen, nachdem die Automation vom Stromnetz genommen wurde, um die Erkennung eines Alarms und das darauffolgende Schließen/Öffnen der Markise mit daraus resultierender Gefahr für den Bediener zu vermeiden.

## WAS TUN WENN...

Problem	Ursache	Lösung
Die Markise schließt/öffnet sich nicht, wenn es regnet.	Der Sensor ist nicht an das Stromnetz angeschlossen.	Prüfen Sie die Versorgungsleitung des Sensors.
	Rückstände auf dem Fühlerelement.	Reinigen Sie die Oberfläche des Fühlerelements mit einem feuchten Tuch, nachdem Sie das Element vom Strom genommen haben.
	<b>*Hinweis:</b> Das Übertragungsgerät des Rugiada Sensors ist nur mit den angegebenen Motoren und Empfangsgeräten kompatibel, die seit Januar 2014 hergestellt wurden.	

## HINWEISE FÜR DEN BENUTZER

- Das Gerät darf nicht von Kindern oder Personen mit eingeschränkten psychischen oder physischen Fähigkeiten verwendet werden, sofern diese nicht beaufsichtigt oder hinsichtlich des Betriebs und der Anwendungsmöglichkeiten geschult wurden.
- Prüfen Sie die Anlage regelmäßig, um etwaige Anzeichen einer Beschädigung zu erkennen. Verwenden Sie das Gerät nicht, wenn Reparaturen erforderlich sind.
- **ACHTUNG:** Bewahren Sie dieses Handbuch auf und beachten Sie die wichtigen Sicherheitsbestimmungen, die darin enthalten sind. Die Missachtung dieser Bestimmungen könnte zu Schäden und schweren Unfällen führen.
- Die optimale Ausrichtung des Produkts beträgt 45 Grad, um die Ansammlung von Wasser zu vermeiden.



**CHERUBINI S.p.A.**

Via Adige 55  
25081 Bedizzole (BS) - Italy  
Tel. +39 030 6872.039 | Fax +39 030 6872.040  
info@cherubini.it | www.cherubini.it

**CHERUBINI Iberia S.L.**

Avda. Unión Europea 11-H  
Apdo. 283 - P. I. El Castillo  
03630 Sax Alicante - Spain  
Tel. +34 (0) 966 967 504 | Fax +34 (0) 966 967 505  
info@cherubini.es | www.cherubini.es

**CHERUBINI France S.a.r.l.**

ZI Du Mas Barbet  
165 Impasse Ampère  
30600 Vauvert - France  
Tél. +33 (0) 466 77 88 58 | Fax +33 (0) 466 77 92 32  
info@cherubini.fr | www.cherubini.fr

**CHERUBINI Deutschland GmbH**

Siemensstrasse, 40 - 53121 Bonn - Deutschland  
Tel. +49 (0) 228 962 976 34 / 35 | Fax +49 (0) 228 962 976 36  
info@cherubini-group.de | www.cherubini-group.de

