

CHERUBINI
tocco italiano dal 1947

PLUG & PLAY PLUS

Ein vielseitiges System.

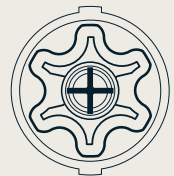



Plug&Play Plus

Ein vielseitiges System.



- > **Elektronische Endlageneinstellung mit Encoder, Drahtgebunden**
- > **Einfache Installation**
Motor montieren, Strom einschalten und... los geht's!
Mit festen Anschlägen erfolgt die Endlageneinstellung automatisch.
- > **Vielseitig**
Ohne feste Anschläge, die Endlagen können ganz einfach, mit einer simplen Tastenfolge, eingestellt werden.
KEIN SPEZIELLES EINSTELLKABEL ERFORDERLICH!
- > **Anfrierschutz**
Im Falle von festgefrorener Endschiene, Führungen und/ oder Stäbe, bleibt der Motor stehen.
- > **Spezifische Funktionen**
Automatische Einstellungen der Endlagen.
Blockiererkennung bei der Auf- und Abwärtsbewegung.
Möglichkeit eines direkten Parallelanschlusses.
Bis 15 Nm mit Klemmbride zur Befestigung auf Zapfen Ø12 der ALU-Blenden.
- > **Kompatibilität**
Geeignet für alle Standard-Rollläden.
- > **Verfügbare Modelle**
Erhältlich in den Durchmessern 35 und 45, in dem Leistungsbereich von 5 bis 50 Nm.
Auch mit Easy Steckverbindung (nur Serie 45).
Kabellängen von 1m – 10m.

Plug&Play Plus

- Bis 15 Nm mit Klemmbride zur Befestigung auf Zapfen Ø12 der ALU-Blenden (Ø 45).

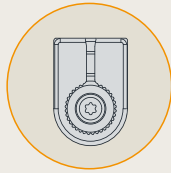

KLEMME

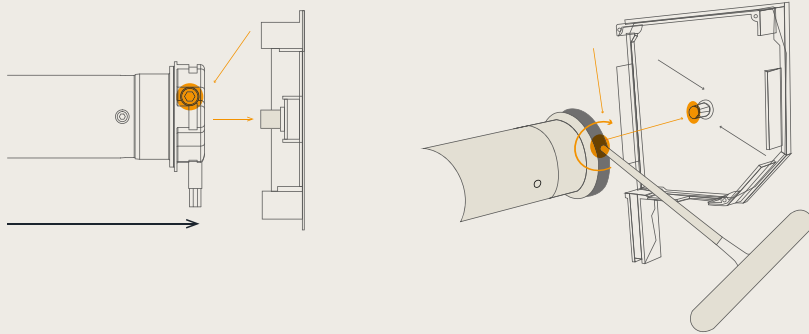

- Möglichkeit eines direkten Parallelanschlusses.

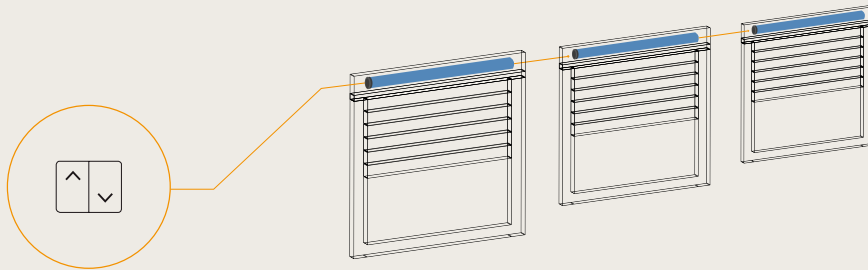

Plug&Play Plus

- Mit festen Anschlägen erfolgt die Endlageneinstellung automatisch.

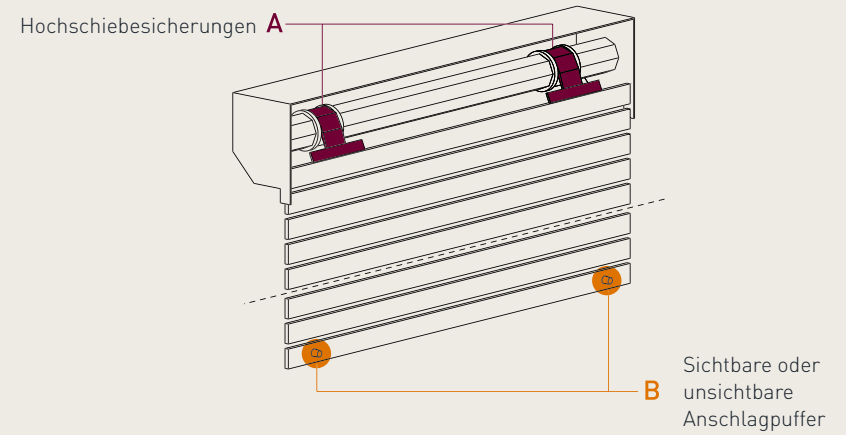

- Auch mit Easy Steckverbindung (nur Serie 45).



Plug&Play Plus

Haupteigenschaften

Ø35

Artikel Nr.	Motorkopf	Drehmoment	Drehzahl	L (mm)	Zertifizierungen
AEQ35053000	KST	5 Nm	30 rpm	547	CE
AEQ35091600	KST	9 Nm	16 rpm	547	CE

Abmessungen

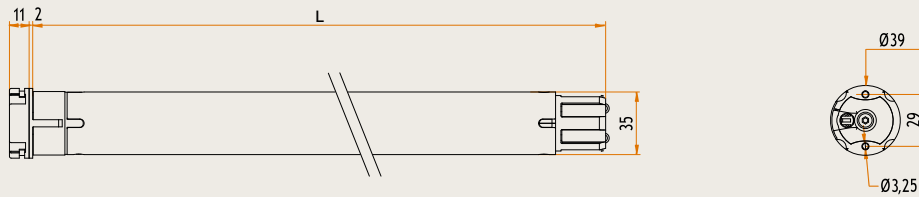

Ø45

Artikel Nr.	Motorkopf	Drehmoment	Drehzahl	L (mm)	Zertifizierungen
AEQ45061705	KST mit Klemme	6 Nm	17 rpm	546	CE NF
AEQ45101705	KST mit Klemme	10 Nm	17 rpm	546	CE NF
AEQ45151705	KST mit Klemme	15 Nm	17 rpm	546	CE NF
AEQ45251705	KST	25 Nm	17 rpm	586	CE NF
AEQ45321705	KST	32 Nm	17 rpm	586	CE NF
AEQ45401705	KST	40 Nm	17 rpm	586	CE NF
AEQ45501205	KST	50 Nm	12 rpm	586	CE NF

Abmessungen

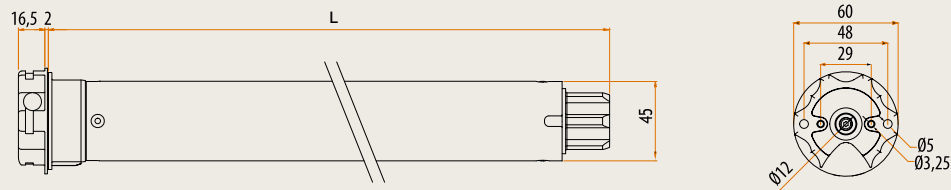

Plug&Play Plus

Kompatible Systeme

Direkte Kompatibilität

Plug&Play Plus

- A510023 Blue Bus
- A510024 Blue Bus Rx
- A510039 Optime / A510037 Compact Roll
- A510036 Mini
- A510036 / A510029 Zeitschaltuhr
- Bluetooth® Domotik System **MAGO**

Kompatible Systeme

Interoperabilität

Plug&Play Plus



- Blue Bus RX
- Funkempfänger
- Alle Cherubini Handsender
- Domotic TX Sender

Motorkabel



CHERUBINI

tocco italiano dal 1947

CHERUBINI S.p.A.

Via Adige 55
25081 Bedizzole (BS) / Italien
Tel. +39 030 6872.039
Fax +39 030 6872.040
info@cherubini.it
www.cherubini.it

<http://www.linkedin.com/company/cherubini-spa>
<http://www.facebook.com/CherubiniSpa/>
<http://www.youtube.com/user/CherubiniSpa>



CHERUBINI France S.a.r.l.

ZI Du Mas Barbet
165 Impasse Ampère
30600 Vauvert / Frankreich
Tel. +33 466 77 88 58
Fax +33 466 77 92 32
info@cherubini.fr
www.cherubini.fr

CHERUBINI Iberia S.L.

Avda.Unión Europea 11-H
Apdo.283 - P.I. El Castillo
03630 Sax. Alicante / Spanien
Tel. +34 966 967 504
Fax +34 966 967 505
info@cherubini.es
www.cherubini.es

CHERUBINI Deutschland GmbH

Siemensstrasse 40
53121 Bonn / Deutschland
Tel. +49 (0) 228 962 976 34 - 35
Fax +49 (0) 228 962 976 36
info@cherubini-group.de
www.cherubini-group.de

CHERUBINI DongGuan Ltd

Add.: No.4 Building,
BaoMa Road - ShuiBian
HengLi - DongGuan / China
Tel. +86 (0) 769 8337 3981
Fax +86 (0) 769 8337 2896
info@cherubini.cn
www.cherubini.it

CHERUBINI Türkiye

Ritim Istanbul
D-100 Güney Yanyolu
Cevizli Mahallesi, Zuhul Caddesi
34846 Maltepe - Istanbul / Türkiye
Tel/Fax +90 (0) 216 515 6287
info@cherubini.com.tr
www.cherubini.com.tr